

Comment passer en mode FASSTest12CH (télémetrie désactivée)

Le mode OFF de télémetrie FASSTest12CH est un mode qui désactive de force la transmission de télémetrie pour empêcher les signaux de télémetrie du récepteur à l'émetteur d'entrer en collision lors de l'utilisation du mode double liaison RX en mode FASSTest12CH.

1. Allumez l'alimentation du récepteur. (L'émetteur est éteint) 2.

Appuyez et maintenez SW pendant plus de 5 secondes.

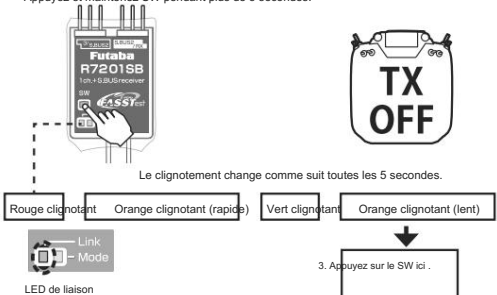

LED de liaison

Mode FASSTest12CH (télémetrie OFF) → libération : télémetrie disponible

Relâchez le SW. Orange clignote une fois.

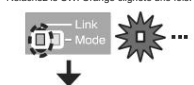

4. Appuyez une fois sur SW



Orange clignote 2 fois



5. Appuyez longuement sur SW



orange clignotant



6. Relâchez le logiciel



voyant orange allumé



7. Coupez l'alimentation du récepteur.



Lorsque le mode OFF de télémetrie FASSTest12CH est réglé en mode FASSTest12CH, la LED LINK s'allume en orange lorsque l'appareil est sous tension.

Mode Dual RX Link : Comment relier deux récepteurs

- Montez deux récepteurs sur un avion comme indiqué dans l'exemple de connexion du mode Dual RX Link.
- Reliez les deux récepteurs à l'aide de la fonction double récepteur de l'émetteur. Réglez l'émetteur en mode

liaison (pour FASSTest 26/18CH, sélectionnez Dual pour établir une liaison en tant que principal)

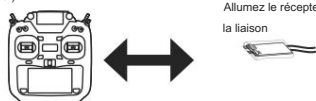

Mettez l'émetteur en mode liaison

(Pour FASSTest 26/18CH, sélectionnez double et lien secondaire)

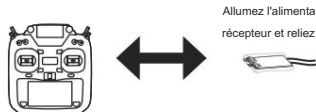

*Lors de l'utilisation de la fonction double récepteur, la fonction de télémetrie ne peut être utilisée que sur le récepteur principal. L'affichage de la télémetrie est désactivé lors du passage à un sous-récepteur.

Télémetrie en mode FASSTest 12CH

En mode FASSTest12ch, comme indiqué dans la figure ci-dessous, reliez le R7201SB avec le mode télémetrie OFF activé, puis reliez le récepteur qui utilise la fonction de télémetrie (dans la figure ci-dessous). (L'émetteur affichera la télémetrie du dernier émetteur lié.)

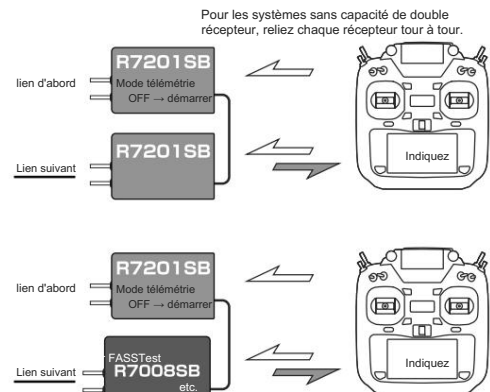

Ensuite, affichez la télémetrie du récepteur lié. (Réglez la télémetrie du récepteur lié précédemment sur OFF.)

[Spécifications du récepteur R7201SB]
Méthode FASSTest-2,4 GHz (mode 26CH/18CH/12CH)
Entrée/sortie S.BUS2 / Sortie S.BUS + sortie pour système conventionnel (CH3) •Antenne : Méthode Diversity •Taille/
poids : 21,5x39,5x6,5 mm / 4,9 g •Tension nominale : 3,7 à 7,4 V (Tension disponible plage 3,5 à 8,4 V) •Tension F/S de la batterie : réglée à partir de l'émetteur

*Lors de l'utilisation d'une alimentation BEC, la capacité doit correspondre aux conditions du servo, etc. que vous utilisez. N'utilisez pas non plus de piles sèches. Cela pourrait provoquer un dysfonctionnement.

1M23N36211



R7201SB

Compatible communication bidirectionnelle/méthode FASSTest-2,4 GHz Système

double liaison RX équipé compatible S.BUS2/1 canal + récepteur

S.BUS

*Ce R7201SB est compatible avec l'émetteur du système FASSTest de Futaba.

Précautions d'utilisation *

Lors de l'utilisation du mode FASSTest12CH, le servo analogique n'est pas utilisé pour la sortie 3CH du système conventionnel. Pas disponible.

*Le système FASSTest n'est pas compatible avec le système FASST précédé. Test FASST Veuillez utiliser en combinaison avec un émetteur compatible avec la tige.

* Le servo analogique peut être utilisé lors de l'utilisation du mode FASSTest26CH/18CH, mais un léger Cela peut bouger.

⚠ avertir

⚠ Lors de l'installation d'un récepteur, prenez des mesures anti-vibrations telles que l'envelopper dans une éponge. Gardez-le également à l'abri de l'humidité.

■ Le récepteur est sensible aux vibrations et à l'humidité, et il existe un risque de panne.

⚠ Montez le connecteur à l'écart des conducteurs pour éviter les courts-circuits.

■ sera endommagé s'il est court-circuité.

⚠ Si le produit ne fonctionne pas correctement avant ou pendant son utilisation, veuillez cesser de l'utiliser.

■ Les ondes radio peuvent ne pas vous atteindre en raison du bruit provenant d'autres systèmes 2,4 GHz, etc.

Avertissement de prudence lors de l'installation

⚠ de l'antenne

⚠ Montez les deux antennes (pointe 30 mm) à 90 degrés l'une par rapport à l'autre.

■ Le R7201SB

est équipé de deux antennes (antenne diversité) afin de pouvoir recevoir des signaux à deux endroits différents. Il bascule automatiquement entre les deux antennes pour garantir une réception stable à tout

⚠ moment. Ne coupez pas et ne pliez pas l'antenne. La distance de réception sera raccourcie et l'appareil deviendra inutilisable.

⚠ Ne tirez pas sur l'antenne.

■ il existe un risque de déconnexion et d'insonnabilité.

⚠ Montez l'antenne à au moins 1,5 cm des servos, des moteurs, des batteries et de leur câblage.

■ La distance de réception sera raccourcie et l'appareil deviendra inutilisable.

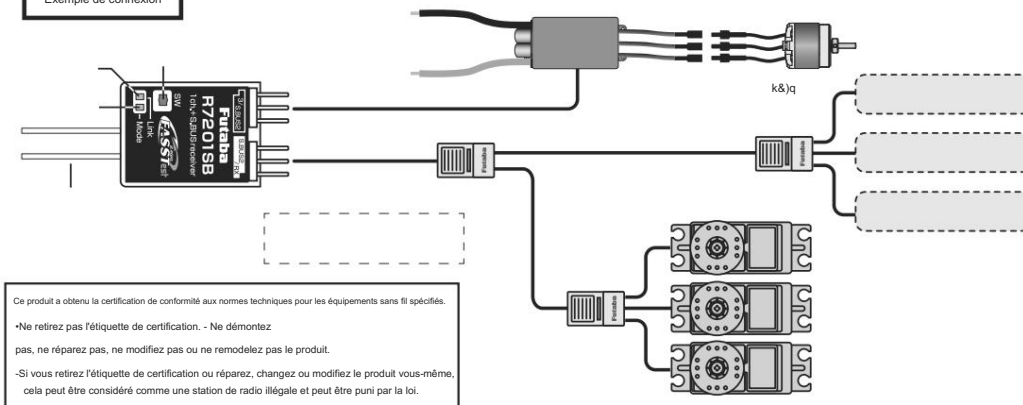
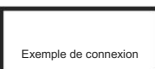

Ce produit a obtenu la certification de conformité aux normes techniques pour les équipements sans fil spécifiés.

• Ne retirez pas l'étiquette de certification. - Ne démontez

pas, ne réparez pas, ne modifiez pas ou ne remodelez pas le produit.

• Si vous retirez l'étiquette de certification ou réparez, changez ou modifiez le produit vous-même, cela peut être considéré comme une station de radio illégale et peut être puni par la loi.

Cette fois, récepteur compatible avec le système FASSTest-2,4 GHz

Merci d'avoir acheté le R7201SB . Ce récepteur est léger et compact, il n'y a donc que deux ports pour connecter des servos, etc.

Veuillez utiliser principalement des servos, des capteurs, etc. compatibles avec le système S.BUS2. Cependant, le réglage initial du port 3/S.BUS2 est un signal normal (PWM), donc

Vous pouvez utiliser des ESC et des servos qui ne sont pas compatibles avec S.BUS/ S.BUS2. Il dispose également d'une fonction de liaison double Rx intégrée, vous permettant ainsi d'améliorer encore la qualité de réception en combinant un autre récepteur S.BUS avec cet appareil.

Avertissement lors de l'utilisation sur un avion à fuselage en

⚠ carbone

⚠ La partie antenne (pointe 30 mm) doit être complètement à l'extérieur de l'avion. Veuillez ne pas laisser la partie externe de l'antenne retourner à l'intérieur de l'avion en raison de la pression du vent, etc. pendant le vol. Si l'antenne est à l'intérieur du corps en carbone, la réception se détériorera et elle deviendra inutilisable.

Remarques sur l'insertion du connecteur

⚠ avertir

⚠ Ne connectez aucun appareil autre que S.BUS2 au connecteur S.BUS2. ■ il existe un risque de dysfonctionnement ou de dommage.

⚠ Ne faites pas d'erreur lors de l'insertion du connecteur. ■ il existe un risque

d'incendie, d'épuisement professionnel ou de brûlures. ■ Veuillez

à ne pas insérer la mauvaise pièce comme indiqué dans la figure ci-dessous.

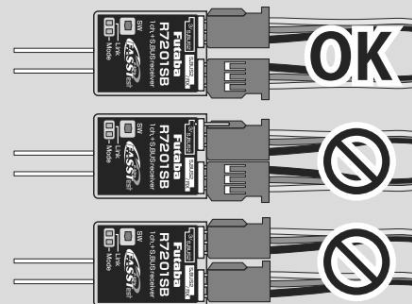

古紙/ハルパ配合率80%再生紙を使用

Futaba Electronics Co., Ltd. Hobby Radio Control Business Center/Département
des ventes 1080 Yabutsuka, Chosei-mura, Chosei-gun, Chiba 299-4395 TÉL : 0475-32-6111 FAX : 0475-32-2915

©FUTABA CORPORATION Janvier 2024 Version 1

d'affichage LED du récepteur	
signal	La LED Link
Fonctionnement normal	rouge
En attente du lien	S'allume en vert Clignote en rouge 2 secondes après le démarrage (environ 3 secondes)
Si y a une anomalie à l'intérieur du récepteur (mémoire, etc.) qui ne peut pas être récupérée en remettant l'appareil sous tension, veuillez demander un service d'inspection et de réparation.	Éclairage alternatif rouge/vert

En mode double liaison RX	
LED de mode d'état	
le signal S.BUS n'est pas reçu S'allume en rouge Lorsque le signal S.BUS du récepteur externe est reçu avec succès (Lorsque le récepteur externe reçoit également avec succès) S'allume en vert	

FASSTest12CH du mode de télémetrie OFF à la sous tension	
LED Link	allumée en orange

lien

FASSTest est un système de communication bidirectionnel. Vous pouvez envoyer des informations sur la tension de la batterie du récepteur et des informations sur le capteur (vendu séparément) connecté au port S.BUS2 du récepteur. Les réglages initiaux sur le transmetteur sont nécessaires pour afficher l'état du capteur. Pour les instructions de réglage, veuillez vous référer au manuel d'instructions de votre émetteur.

Comment établir une liaison 1. Rapprochez l'émetteur et le récepteur, réglez l'émetteur en mode liaison (*) et allumez le récepteur. 2. Environ 2 secondes après la mise sous tension du récepteur, il entrera en état d'attente de liaison.

3. Lorsque la LED passe du rouge clignotant au vert fixe, la liaison est terminée. (L'état d'attente de liaison se terminera dans environ 3 secondes.) *Pour plus d'informations sur la façon de mettre l'émetteur en mode liaison, reportez-vous au manuel d'instructions de votre émetteur. Veuillez consulter le livre.

*Lors de l'exécution d'une opération de liaison, si d'autres systèmes FASSTest-2.4 GHz sont utilisés dans la zone environnante, vous risquez de vous retrouver avec l'un de ces émetteurs. Par conséquent, assurez-vous de vérifier l'opération après avoir terminé l'opération de liaison. *Si vous allumez l'émetteur lié, il commencera à communiquer immédiatement. *Si vous changez le mode de communication de l'émetteur, par exemple du mode 18CH au mode 12CH, la communication ne sera pas possible. Veuillez redéfinir le lien.

À propos de S.BUS2

S.BUS2 est un système qui étend le S.BUS conventionnel et prend en charge la communication bidirectionnelle des capteurs, etc. vers les récepteurs. Les capteurs, etc. sont utilisés en les connectant au connecteur S.BUS2.

*Les servos et gyrosopes compatibles S.BUS ne peuvent pas être utilisés avec le port S.BUS2. Utilisez des servos et des gyrosopes compatibles S.BUS avec le port S.BUS.

- avertir**
- Ne faites pas fonctionner la liaison avec le moteur électrique connecté ou le moteur en marche. C'est très dangereux si le moteur tourne soudainement ou si le moteur démarre.
- Une fois l'opération de liaison terminée, éteignez puis rallumez le récepteur et vérifiez que l'émetteur lié peut être utilisé. Note
- Après avoir terminé le lien, assurez-vous de mettre l'émetteur sous tension.
- Lors du changement de paire avec un émetteur, n'émettez pas d'ondes radio depuis l'émetteur précédemment lié.

Futaba Electronics Industry Co., Ltd. Service client de radiocommande 1080 Yabutsuka, village de Chosei, district de Chosei, préfecture de Chiba 299-4395 TÊL.(0475)32-4395

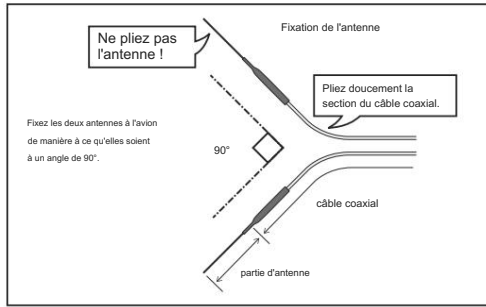

Mode de sortie CH Le R7201SB peut commuter le port 3/S.BUS2 de trois manières selon l'objectif, comme indiqué dans le tableau ci-dessous.

Connecteur de sortie	Réglage du canal		
	Mode A	Mode B	Mode C
3 / S.BUS2	3	S.BUS2	S.BUS
Nombre de clignotement de la LED	Rouge 1 fois	Rouge 2 fois	Rouge 3 fois

Paramètres initiaux



- Comment changer le mode de sortie CH 1.** Allumez l'alimentation du récepteur. (L'émetteur est éteint) 2. Appuyez et maintenez SW pendant 5 à 10 secondes.
3. Relâchez le SW lorsque la LED passe du rouge clignotant à l'orange clignotant. Masu.
4. L'appareil entre en mode de commutation de sortie CH et le voyant du mode actuel clignote. Ce sera. (Le réglage par défaut est le mode A).
5. Le mode change à chaque fois que vous appuyez sur SW. 6.
- Après être passé au mode souhaité, appuyez et maintenez SW pendant plus de 2 secondes. Lorsque la LED passe à l'orange clignotant, le changement de mode est terminé. Relâchez le logiciel.
7. Une fois la commutation terminée, remettez l'appareil sous tension. Lorsque l'appareil sera remis sous tension, il passera au nouveau mode de sortie CH.

LED de liaison	
allumée en rouge	
Clignote en rouge 2 secondes après le démarrage (environ 3 secondes)	
Le mode de sortie CH commencera à clignoter.	

Mode de liaison double RX

En installant deux récepteurs dans un avion, si un récepteur devient incapable de communiquer, l'autre récepteur peut être utilisé pour le fonctionnement.

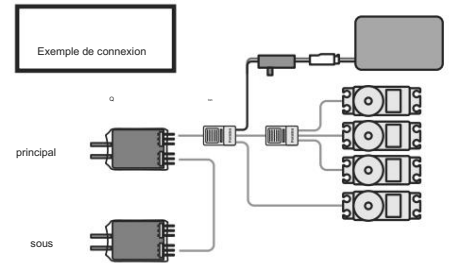
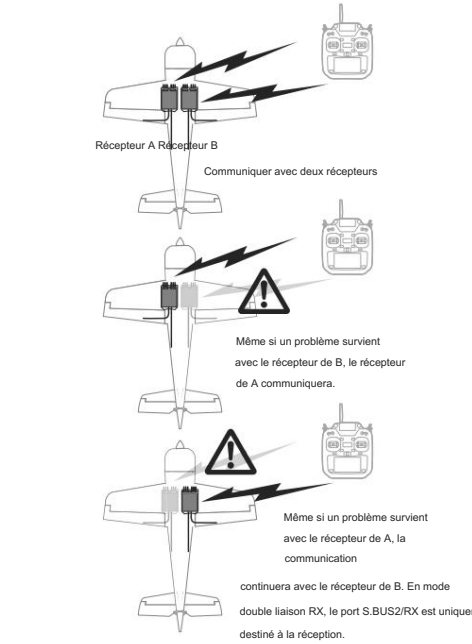

Si le récepteur principal est utilisé, je vais l'utiliser. *PW M3CH ne peut pas être utilisé.

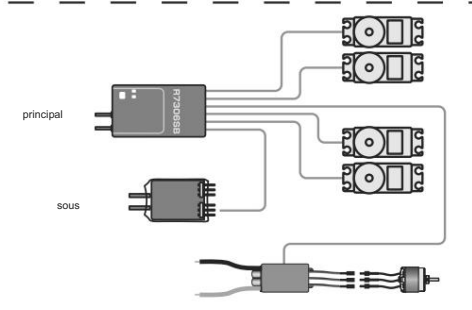

Si le récepteur principal est utilisé, je vais l'utiliser. *PW M3CH ne peut pas être utilisé.

Comment passer en mode double liaison RX 1. Allumez l'alimentation du récepteur. (L'émetteur est éteint) 2. Appuyez et maintenez SW pendant plus de 5 secondes.

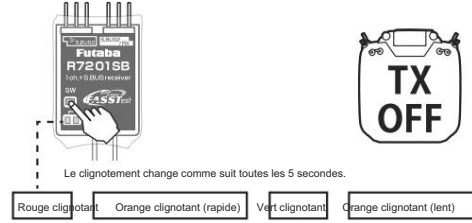

- Le clignotement change comme suit toutes les 5 secondes.
- Rouge clignotant
 - Orange clignotant (rapide)
 - Vert clignotant
 - Orange clignotant (lent)

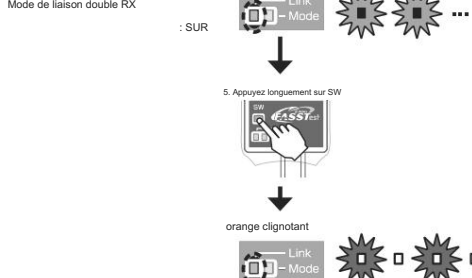
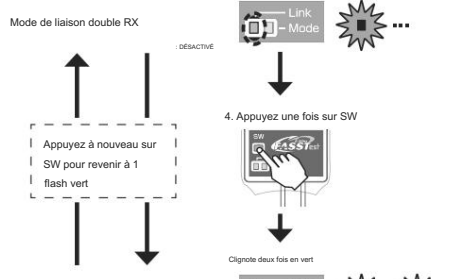

3. Maintenez, relâchez le logiciel
- Vert clignotant 1 fois
4. Appuyez une fois sur SW
- Clignote deux fois en vert
5. Appuyez longuement sur SW
- orange clignotant
6. Relâchez le logiciel
- voyant orange allumé
7. Coupez l'alimentation du récepteur.

Après le redémarrage, la LED MODE s'allumera.

- S'allume en rouge Le récepteur externe présente une erreur de réception ou n'est pas connecté, le signal S.BUS n'est pas reçu
- S'allume en vert Lorsque le signal S.BUS du récepteur externe est reçu avec succès (lorsque le récepteur externe est également reçu avec succès)